



ΕΓΧΕΙΡΙΔΙΟ ΧΡΗΣΗΣ

ΑΝΕΜΙΣΤΗΡΑΣ ΟΡΘΟΣΤΑΤΗΣ ΜΕ ΤΗΛΕΧΕΙΡΙΣΤΗΡΙΟ



ΜΟΝΤΕΛΟ: MFS-16230

**ΔΙΑΒΑΣΤΕ ΠΡΟΣΕΚΤΙΚΑ ΤΙΣ ΟΔΗΓΙΕΣ ΧΡΗΣΗΣ ΚΑΙ ΚΡΑΤΗΣΤΕ ΤΙΣ ΓΙΑ
ΜΕΛΛΟΝΤΙΚΗ ΑΝΑΦΟΡΑ**

ΠΡΙΝ ΑΠΟ ΤΗΝ ΠΡΩΤΗ ΧΡΗΣΗ

Διαβάστε και ακολουθήστε αυτές τις οδηγίες ακόμα και αν είστε εξοικειωμένοι με αυτού του είδους τα προϊόντα. Βρείτε ένα μέρος για να τις αποθηκεύσετε με ασφάλεια.

ΣΗΜΑΝΣΕΙΣ ΑΣΦΑΛΕΙΑΣ

ΔΙΑΒΑΣΤΕ ΠΡΟΣΕΚΤΙΚΑ ΠΡΙΝ ΧΡΗΣΙΜΟΠΟΙΗΣΕΤΕ ΤΗ ΣΥΣΚΕΥΗ

Κατά τη χρήση οποιασδήποτε ηλεκτρικής συσκευής θα πρέπει να λαμβάνονται συγκεκριμένα μέτρα ασφαλείας, ώστε να μειωθεί ο κίνδυνος πυρκαγιάς, ηλεκτροπληξίας ή και τραυματισμού, συμπεριλαμβανομένων των παρακάτω:

- Πάντα συνδέετε σε παροχή με τάση ίδια με αυτή που αναγράφεται στη συσκευή.
- Μην χρησιμοποιείτε τη συσκευή σε συνδυασμό με εξωτερικό χρονοδιακόπτη ή ροοστάτη γιατί υπάρχει κίνδυνος ηλεκτροπληξίας.
- Η συσκευή μπορεί να χρησιμοποιηθεί από παιδιά ηλικίας άνω των 8 ετών, ή από άτομα με μειωμένη φυσική, νοητική ή αισθησιακή ικανότητα ή έλλειψη εμπειρίας και γνώσης μόνο εφόσον επιβλέπονται ή έχουν λάβει οδηγίες σχετικά με την ασφαλή λειτουργία της συσκευής και κατανοούν πλήρως τους σχετιζόμενους κινδύνους. Τα παιδιά δεν πρέπει να παίζουν με τη συσκευή. Ο καθαρισμός και η συντήρηση δεν πρέπει να γίνεται από παιδιά χωρίς επίβλεψη.
- Παιδιά ηλικίας κάτω των 3 ετών θα πρέπει να κρατιούνται μακριά εκτός και αν επιβλέπονται. Παιδιά ηλικίας μεταξύ των 3 και 8 ετών μπορούν μόνο να ενεργοποιούν και απενεργοποιούν τη συσκευή εφόσον αυτή έχει τοποθετηθεί στην προβλεπόμενη θέση και αυτά επιβλέπονται ή έχουν λάβει σαφείς οδηγίες ως προς την ασφαλή λειτουργία της συσκευής και κατανοούν πλήρως τους σχετιζόμενους κινδύνους. Παιδιά ηλικίας μεταξύ των 3 και 8 ετών απαγορεύεται να χειρίζονται το καλώδιο ρεύματος, να ρυθμίζουν, να καθαρίζουν ή και να συντηρούν τη συσκευή
- Μην αφήνετε τη συσκευή χωρίς επίβλεψη κατά τη λειτουργία της.
- Μην κάνετε χρήση της συσκευής σε περίπτωση που φέρει φθορά το καλώδιο ρεύματος, ή σε περίπτωση δυσλειτουργίας ή πτώσης της συσκευής. Σε τέτοια περίπτωση καλέστε εξουσιοδοτημένο τεχνικό για έλεγχο και επιδιόρθωση.

- Μην επιχειρήσετε την επιδιόρθωση, αποσυναρμολόγηση ή τροποποίηση της συσκευής. Δεν υπάρχουν μέρη επιδιορθώσιμα από τον τελικό καταναλωτή εντός της συσκευής. Απευθυνθείτε σε εξουσιοδοτημένο τεχνικό.
- Για προστασία από πυρκαγιά ή ηλεκτροπληξία, ΜΗΝ εκθέτετε τη συσκευή σε βροχή ή υγρασία.
- Η συσκευή δεν πρέπει να τοποθετείται κοντά σε μέρη με νερό, όπως μπανιέρες, ντουζιέρες, πισίνες κτλ.
- Μην τοποθετείτε τη συσκευή σε μέρη που πιθανά να υποστεί κάτι από τα παρακάτω:
 - Πηγές θερμότητας
 - Άμεσο ηλιακό φως
 - Μηχανική δόνηση ή σοκ
 - Υπερβολική σκόνη
 - Έλλειψη εξαερισμού (πχ μέσα σε ντουλάπα)
 - Άνισο έδαφος
- Απενεργοποιήστε τη συσκευή και αποσυνδέστε από την παροχή ρεύματος όταν δεν την χρησιμοποιείτε, κατά τη μετακίνηση της, ή πριν τον καθαρισμό της.
- Αποφύγετε την επαφή με τα κινούμενα μέρη της συσκευής. Μην εισάγετε αντικείμενα στα ανοίγματα της γρίλιας καθώς μπορεί να προκύψει βλάβη ή και τραυματισμός.
- Μην καλύπτετε τη γρίλια και μην ενεργοποιείτε τη συσκευή κοντά σε κουρτίνες, ριχτάρια κτλ.
- Το προϊόν προορίζεται αποκλειστικά για οικιακή χρήση.
- Η χρήση παρελκόμενων που δεν προέρχονται από τον κατασκευαστή, μπορεί να προκαλέσει τραυματισμό ή φθορά της περιουσίας σας.
- Βεβαιωθείτε ότι ο ανεμιστήρας λειτουργεί σε σταθερό έδαφος για να αποφύγετε πιθανή ανατροπή.
- Μην βυθίζετε τη συσκευή σε νερό.
- Αν το καλώδιο ρεύματος έχει φθαρεί, πρέπει να αντικατασταθεί άμεσα από εξουσιοδοτημένο τεχνικό ώστε να αποφευχθεί οποιοσδήποτε κίνδυνος.

Περιγραφή μερών

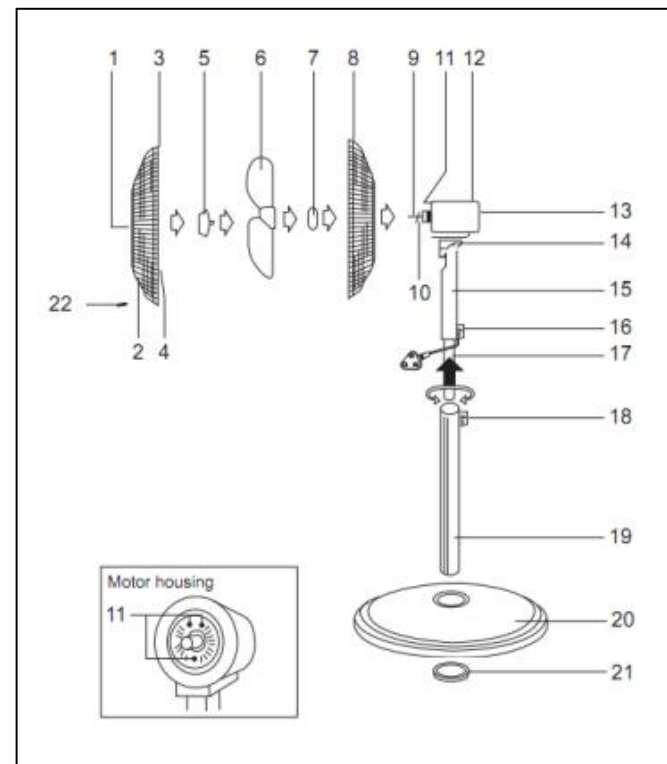

1. Ασφάλιση γρίλιας
2. Εμπρόσθια γρίλια
3. Άγκιστρο
4. Κλιπ ασφάλισης
5. Καπάκι ασφάλισης
6. Φτερωτή
7. Παξιμάδι γρίλιας
8. Οπίσθια γρίλια
9. Άξονας μοτέρ
10. Πείρος άξονα
11. Πείρος
12. Κάλυμμα μοτέρ
13. Βίδα για το κάλυμμα του μοτέρ
14. Ρύθμιση κλίσης
15. Σώμα ανεμιστήρα
16. Επιλογέας
17. Εσωτερικός σωλήνας
18. Βίδα ρύθμισης ύψους
19. Σωλήνας
20. Βάση
21. Παξιμάδι ασφάλισης βάσης
22. Παξιμάδι γρίλιας

Συναρμολόγηση

- Εισάγετε το σωλήνα (19) στη βάση (20) και βιδώστε σφιχτά περιστρέφοντας δεξιόστροφα το παξιμάδι ασφάλισης βάσης (21).
- Για να ρυθμίσετε το ύψος, ξεβιδώστε τη βίδα ρύθμισης ύψους (18). Ανασηκώστε τον εσωτερικό σωλήνα (17) για να φτάσει στο επιθυμητό ύψος και βιδώστε.
- Ξεβιδώστε τον επιλογέα (16) περιστρέφοντας αριστερόστροφα.
- Τοποθετήστε το σώμα ανεμιστήρα (15) στον εσωτερικό σωλήνα (17) μέχρι να σταματήσει και βιδώστε ξανά τον επιλογέα (16).
- Ξεβιδώστε το παξιμάδι γρίλιας (7) από το κάλυμμα του μοτέρ (13) περιστρέφοντας δεξιόστροφα.
- Τοποθετήστε την οπίσθια γρίλια (8) στο μοτέρ ευθυγραμμίζοντας τις 3 οπές της γρίλιας με τους πείρους (11) που βρίσκονται μπροστά από το μοτέρ.
- Σπρώξτε σταθερά μέχρι οι πείροι να προεξέχουν από τις οπές και ασφαλίστε την οπίσθια γρίλια στο κάλυμμα του μοτέρ με το παξιμάδι γρίλιας (7).
- Αφαιρέστε τον προστατευτικό σωλήνα από τον άξονα του μοτέρ (9).
- Εισάγετε τη φτερωτή (6) στον άξονα του μοτέρ. Ευθυγραμμίστε τις εγκοπές στο πίσω μέρος της φτερωτής (6) στον πείρο του άξονα (10). Πιέστε σταθερά μέχρι η φτερωτή να σταματήσει στον πείρο του άξονα.
- Ασφαλίστε τη φτερωτή με το καπάκι ασφάλισης (5) περιστρέφοντας δεξιόστροφα.
- Δοκιμάστε με το χέρι αν η γρίλια περιστρέφεται ελεύθερα. Δεν θα πρέπει να υπάρχει τριβή με το παξιμάδι γρίλιας (7). Αν η γρίλια δεν περιστρέφεται ελεύθερα, αποσυναρμολογήστε και επαναλάβετε τη διαδικασία.
- Αφαιρέστε το προστατευτικό από την ασφάλιση γρίλιας (1)
- Ανοίξτε τα κλιπ ασφάλισης (4) της εμπρόσθιας γρίλιας (2) και ξεβιδώστε το παξιμάδι γρίλιας (22) στο κάτω μέρος της οπίσθιας γρίλιας (2).
- Τοποθετείστε το άγκιστρο (3) στο πάνω μέρος της οπίσθιας γρίλιας (8).
- Σπρώξτε το γάντζο (3) προς τα κάτω και πιέστε το χείλος της μπροστινής γρίλιας (2) στην πίσω γρίλια (8). Κλείστε τα κλιπ γύρω και από τις 2 γρίλιες και βιδώστε το παξιμάδι γρίλιας (22).

Λειτουργία

- Συνδέστε τη συσκευή σε κατάλληλη παροχή ρεύματος.
- Μπορείτε να ρυθμίσετε τη συσκευή είτε από το τηλεχειριστήριο είτε από τα πλήκτρα ελέγχου στον πίνακα ελέγχου.
- Πατήστε το πλήκτρο "ON/SPEED". Αρχικά ο ανεμιστήρας λειτουργεί στη χαμηλή ταχύτητα.
- Πατήστε το ίδιο κουμπί για να επιλέξετε ανάμεσα στη χαμηλή, μεσαία και υψηλή ταχύτητα.
- Πατήστε το πλήκτρο "SWING" για να ενεργοποιήσετε τη λειτουργία περιστροφής.
- Πατήστε το πλήκτρο "MODE" για να επιλέξετε κάποια από τις λειτουργίες (Κανονική, Φυσική, Ύπνου).
- Πατήστε το πλήκτρο "TIMER" για να ορίσετε το χρονοδιακόπτη μέχρι και 12 ώρες.

Τηλεχειριστήριο

- Το τηλεχειριστήριο πρέπει να είναι στραμμένο προς το δέκτη για να μπορέσει να λειτουργήσει.
- Η απόσταση ανάμεσα στο τηλεχειριστήριο και το δέκτη δεν πρέπει να είναι μεγαλύτερη από 6 μέτρα και η γωνία μεγαλύτερη από 30 μοίρες αριστερά και δεξιά από τον ανεμιστήρα.

Προσοχή: η συσκευή πρέπει να είναι απενεργοποιημένη όταν εκτελείτε αυτή την εργασία

Καθαρισμός

- Απενεργοποιήστε τη συσκευή και αποσυνδέστε την από την παροχή ρεύματος πριν την αποσυναρμολόγηση και τον καθαρισμό.
- Κρατήστε τα ανοίγματα στο πίσω μέρος της συσκευής μακριά από σκόνη και χνούδια – χρησιμοποιήστε μια ηλεκτρική σκούπα για να απομακρύνετε τη σκόνη και τα χνούδια αν χρειάζεται. Μην πειράζετε τα ανοίγματα για να απομακρύνετε τα χνούδια.
- Τα εξαρτήματα της συσκευής μπορούν να καθαριστούν με ήπιο σαπούνι και ένα νωπό πανί ή σφουγγάρι. Μην αφήνετε να εισέρχεται νερό ή άλλο υγρό στο μοτέρ.
- Αφαιρέστε το σαπούνι με νωπό σφουγγάρι ή πανί.

ΠΡΟΣΟΧΗ: Μη χρησιμοποιείτε σκληρά καθαριστικά, χημικά και διαλύματα για την καλύτερη προστασία του φινιρίσματος της συσκευής.

ΣΗΜΕΙΩΣΗ ΓΙΑ ΤΗΝ ΑΝΑΚΥΚΛΩΣΗ



Το προϊόν που αγοράσατε έχει σχεδιαστεί και κατασκευαστεί με υλικά υψηλών προδιαγραφών και εξαρτήματα που μπορούν να ανακυκλωθούν και να ξαναχρησιμοποιηθούν. Το σύμβολο υποδεικνύει ότι οι ηλεκτρικές και ηλεκτρονικές συσκευές, στο τέλος της ζωής τους, θα πρέπει να μεταφέρονται σε ειδικούς χώρους απορριμμάτων, ξεχωριστά από τα σκουπίδια του σπιτιού σας. Παρακαλούμε, ρωτήστε τον τοπικό σας δήμο για τον χώρο απόρριψης ηλεκτρικών και ηλεκτρονικών συσκευών ή για τοποθεσία απόρριψης συσκευών προς ανακύκλωση. Στις χώρες της Ευρωπαϊκής Ένωσης, υπάρχουν σημεία συγκέντρωσης χρησιμοποιημένων ηλεκτρικών και ηλεκτρονικών συσκευών. Παρακαλούμε, βοηθήστε μας να προστατέψουμε το περιβάλλον που ζούμε!

ΔΗΛΩΣΗ ΣΥΜΜΟΡΦΩΣΗΣ

Με την παρούσα, η Καλλιόπη Καρύδα & ΣΙΑ Ε.Ε., δηλώνει ότι η παρούσα συσκευή συμμορφώνεται προς τις ουσιώδεις απαιτήσεις και τις λοιπές διατάξεις των παρακάτω οδηγιών:

EMC-Directive: 14 / 30 / EU

Low Voltage Directive: 14/ 35 / EU

CE Marking: 93 / 68 / EEC

RoHS Directive: 11 / 65 / EU & 15 / 863 / EU

Αντίγραφο της Δήλωσης Συμμόρφωσης υπάρχει στο www.morris.gr



ΑΠΟΚΛΕΙΣΤΙΚΟΣ ΑΝΤΙΠΡΟΣΩΠΟΣ

Καλλιόπη Καρύδα & ΣΙΑ Ε.Ε.

17^{ης} Νοεμβρίου 87^Α – ΤΚ 55534 – Πυλαία – Θεσσαλονίκη

Τηλ: 2316006600, Fax: 2316006650

www.morris.gr